

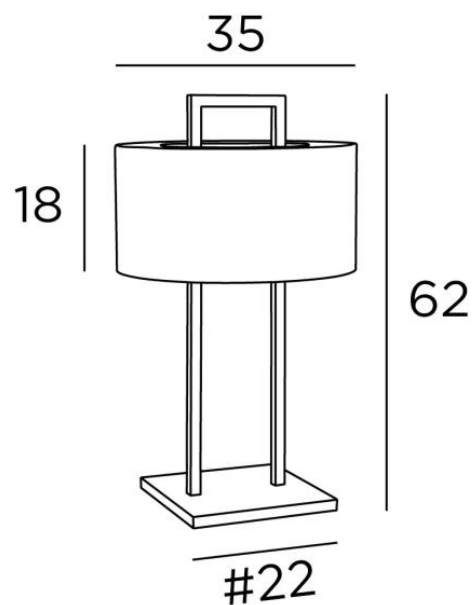

SATIS



SATIS en bronze griffé avec abat-jour cylindrique en Seta Framboise (tissu de catégorie 3)

SATIS est une lampe de table avec abat-jour cylindrique fermé en partie dans le haut. L'abat-jour semble être suspendu autour d'une arche tout en laiton. Ce dessin surprenant est toute l'originalité de cette prestigieuse lampe. Avec une fabrication soignée, faisant l'objet de toutes les attentions de nos artisans, il est sans contexte un incontournable de la **Lighting Collection**. Afin de mieux intégrer cette superbe lampe dans votre intérieur, vous avez à disposition de très nombreuses matières et couleurs pour confectionner un chaleureux abat-jour. Deux appliques et un lampadaire sont associés à ce luminaire, voir **KARANIS 1**, **KARANIS 2** ou **SATIS FLOOR**.

DIMENSIONS HORS-TOUT

H62cm Ø35cm

BASE : #22 x 1,7cm

DONNÉES TECHNIQUES

Une douille E27 avec bague

Cordon électrique avec interrupteur à 25cm du socle, ensuite fiche à 150cm

Abat-jour couvert dans le haut par un anneau de même tissu pour masquer l'ampoule

FINITIONS DES MÉTAUX DISPONIBLES ET CODES



28 - Bronze léger - 2271 028



29 - Bronze griffé - 2271 029

ABAT-JOUR : DIMENSIONS & CODE

Ø35 - 35 - 18cm + ring Ø22cm

Code: 2271 + code tissu

Nous proposons plus de 180 tissus, matières et couleurs pour les abat-jour



LIGHTING COLLECTION