

## FR MONTAGE de la suspension ALBATROS

1. Passez les fils dans le tube A (110cm de long). Pour diminuer la hauteur de votre suspension, le tube A peut être raccourci au moyen d'une scie à métaux.
2. Vissez le tube A dans le trou fileté de la suspente rectangulaire. Répétez cette opération pour le deuxième tube A.
3. Fixez les manchons B sur le boîtier C et serrez le tout à l'aide des rondelles éventails, des écrous hexagonaux et d'une clé de 13mm.
4. Glissez les manchons B sur les tubes A en faisant suivre les fils électriques. Ajustez la hauteur de la suspension en serrant les petites vis des manchons B à l'aide de la clé Allen qui vous est fournie.
5. Fixez la patère D au plafond et raccordez le fil de terre à la connexion prévue.
6. Raccordez votre arrivée de courant aux connexions électriques de la suspension et fixez le boîtier C sur la patère D à l'aide des deux vis latérales.

## NL MONTAGE van de hanglamp ALBATROS

1. Glijd de draden door buis A (110cm lang). Om de hoogte van de hanglamp te verminderen kan de buis A d.m.v. een metaalzaag korter gemaakt worden.
2. Schroef buis A in de voorziene schroefdraad van de zwevende basis. Herhaal deze operatie voor de tweede buis.
3. Bevestig de buizen B aan basis C met behulp van de ringen, de hexagonale moeren en met een ronde sleutel van 13mm.
4. Glijd de buizen B op de buizen A en laat de elektrische draden volgen. Stel de hoogte van de hanglamp in door de kleine schroeven van de buizen B vast te draaien door middel van de inbussleutel die meegeleverd is.
5. Bevestig de fixatieplaat D aan het plafond en bevestig de aarding aan de voorziene aansluiting.
6. Verbind de stroomtoegang aan de elektrische aansluitingen van de hanglamp en bevestig basis C op de fixatieplaat D met behulp van de 2 zijschroeven.

## EN MOUNTING of the suspension ALBATROS

1. Slide the wires through tube A (110cm long). To adjust the height of the suspension, tube A can be made shorter by a metal saw.
2. Screw tube A in the provided screw thread from the floating base. Repeat this operation for the other tube.
3. Attach the tubes B to the base C, using the washers and the hexagonal screws, and fix everything with a 13mm round key.
4. Slide tubes B on the tubes A and let follow the electric wires. Set the height of the suspension in through tightening the small screws from tubes B with the included Allen wrench.
5. Attach the ceiling plate D to the ceiling and attach the grounding wire to the provided connection.
6. Connect the power access to the electrical connections of the suspension and attach base C on the ceiling plate D using the 2 side screws.

## DE MONTAGE der Pendelleuchte ALBATROS

1. Schieben Sie die Drähte durch Rohr A (110cm lange). Um die Pendelleuchte in der Höhe zu verstellen, können Sie Rohr A mittels einer kleinen Metallsäge einkürzen.
2. Schrauben Sie Rohr A in der Gewindebohrung von der hängenden Basis (mit Spots). Wiederholen Sie diesen Vorgang für das andere Rohr.
3. Befestigen Sie die Rohre B an der Basis C mit den Unterlegscheiben, die Sechskantschrauben und mit einem runden 13mm Schlüssel.
4. Schieben Sie Rohr B auf das Rohr A und lassen Sie die elektrischen Leitungen folgen. Stellen Sie die Höhe von der Pendelleuchte ein durch leichte Befestigung von den Schrauben von den Rohren B, mit dem mitgelieferten Inbusschlüssel.
5. Befestigen Sie die Montageplatte D an der Decke und schließen Sie die Erdung an die zur Verfügung gestellte Verbindung an der Montageplatte an.
6. Schließen Sie die elektrische Zuleitung an die elektrischen Anschlüsse der Pendelleuchte an und fixieren Sie die Basis C auf der Montageplatte D mit den seitlichen Schrauben.

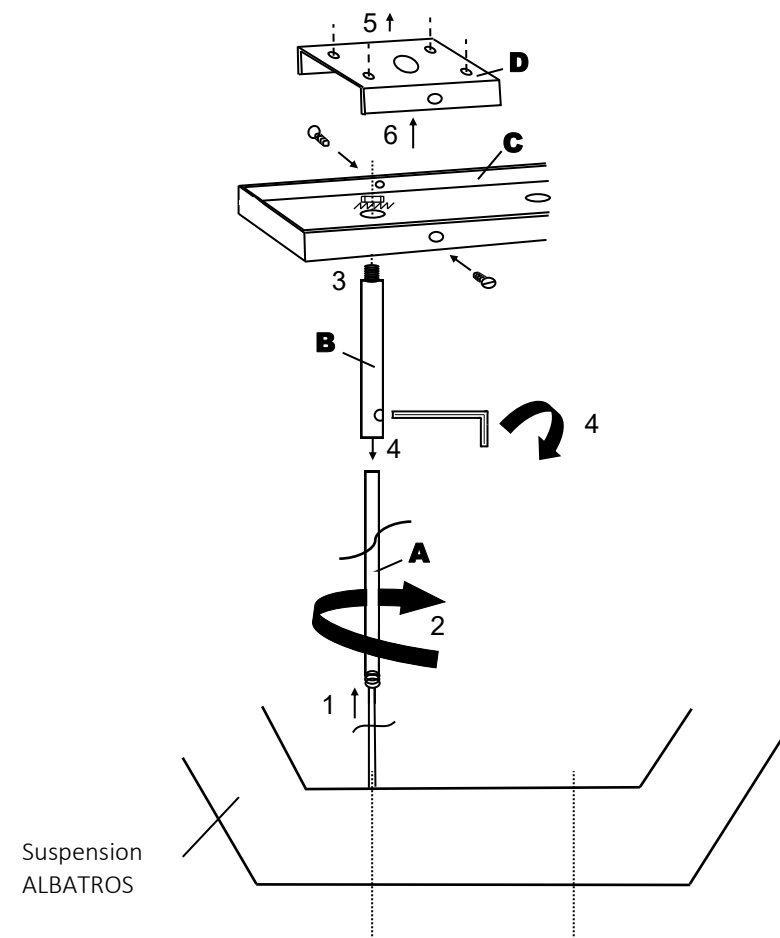

Suspension ALBATROS

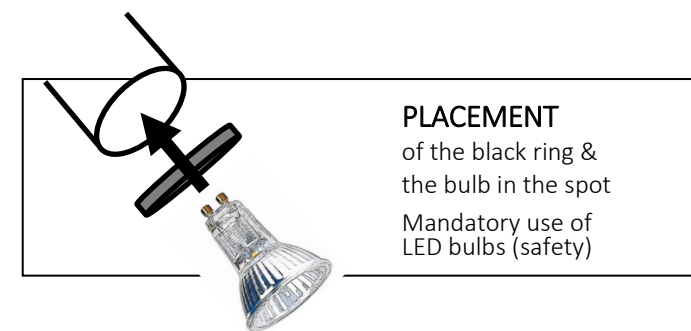

# ALBATROS





Fabricant : DAVIDTS LIGHTING – Bruxelles – Belgique – [www.davidts.com](http://www.davidts.com)

## **Mode d'emploi et conseils de sécurité (à lire et à conserver)**

Ce luminaire est fabriqué selon les directives et les normes européennes relatives à la qualité et à la sécurité des appareils d'éclairage. Une déclaration de conformité CE est téléchargeable sur notre site.

### **Description du luminaire**

Luminaire à fixer au mur ou au plafond. Une photo, un dessin et une description plus complète du luminaire sont disponibles sur notre site.

### **Protection de l'Environnement**

Nos emballages sont constitués à 100% de matériaux recyclables ou réutilisables. Les ampoules usagées sont à déposer à la déchetterie. L'appareil est constitué essentiellement de laiton massif. Ce métal ainsi que d'autres éléments sont entièrement recyclables. En fin de vie, si vous déposez cet appareil à la déchetterie, chaque métal sera fondu et réintégré dans du métal neuf.

### **Installation du luminaire**

Ce luminaire est destiné à un usage intérieur, il doit être installé à l'abri de l'humidité, des éclaboussures et à l'écart de sources de chaleur. Il peut être placé sur toute surface inflammable. Avant de débiter l'installation, veillez à ce que votre installation électrique soit hors tension. Fermer seulement votre interrupteur mural n'est pas suffisant et reste dangereux.

Ensuite, déballez soigneusement chaque élément qui compose le luminaire.

Tous nos luminaires sont fixés au mur ou au plafond au moyen d'une patère de fixation (placement au moyen de vis et de chevilles, non fournies). Pour installer certains de nos luminaires, une notice de montage plus détaillée est jointe à ce document. Lisez-la scrupuleusement avant de commencer l'installation. Si vous avez un doute concernant l'installation de ce luminaire, consultez un électricien qualifié.

### **Placement ou remplacement d'une ampoule**

Veillez à ce que votre installation électrique soit hors tension pendant cette opération. Si nécessaire, laissez l'ancienne ampoule se refroidir pendant 10 minutes avant de la retirer. Placez sans forcer la nouvelle ampoule dans la douille. Ne la touchez pas directement avec vos doigts mais par l'intermédiaire d'un chiffon (les marques de doigts peuvent réduire la durée de vie d'une ampoule). Soyez toujours attentif, pour le choix d'une ampoule, à ne jamais dépasser la puissance (W) maximale autorisée, indiquée sur les étiquettes du luminaire. Si une ampoule LED, fixée dans ce luminaire est défectueuse, veuillez contacter votre distributeur.

### **Entretien de votre luminaire**

Des dépôts apparaissent sur votre luminaire, ils sont dus à des particules de fumée ou de poussières qui, présentes dans l'air, sont attirées par la chaleur dégagée par l'ampoule. Pour l'entretien, laissez refroidir le luminaire (10 minutes) et veillez à ce que votre installation électrique soit hors tension. Nettoyez l'armature avec un essuie-tout imbibé d'un produit pour nettoyer les vitres. N'utilisez jamais de produits abrasifs, corrosifs ou dilutifs. Ne plongez pas le luminaire dans l'eau. Si les fils électriques de ce luminaire sont endommagés, ils doivent être remplacés par un électricien qualifié. Ce luminaire ne doit pas être modifié, cela peut rendre son utilisation dangereuse.